

Galanz

ИНСТРУКЦИЯ ПО МОНТАЖУ СПЛИТ-СИСТЕМ НАСТЕННОГО ТИПА

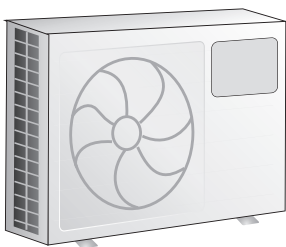
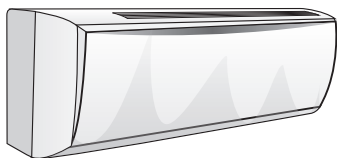

Для моделей серии KUDO:

GIW07RK / OW07RK

GIW09RK / OW09RK

GIW12RK / OW12RK

GIW18RK / OW18RK

GIW24RK / OW24RK

Уважаемый покупатель!

Благодарим вас за выбор нашего кондиционера. До начала монтажа необходимо внимательно прочесть данную инструкцию и сохранить ее для справки.

Самостоятельный монтаж и техническое обслуживание кондиционера запрещено. Неправильный монтаж или ремонт могут привести к возгоранию, поражению электрическим током и выходу кондиционера из строя. После покупки кондиционера обратитесь в ближайший авторизованный сервисный центр для его монтажа. Монтаж и ремонт кондиционера должны осуществляться только квалифицированными специалистами - в противном случае производитель не несет ответственности за выход кондиционера из строя.



ОГЛАВЛЕНИЕ

Схема монтажа..... 2

Инструкция по монтажу 3

Монтаж внутреннего блока

Крепеж монтажной пластины 3

Электромонтаж..... 4

Подключение дренажного шланга..... 4

Монтаж внутреннего блока 5

Присоединение трубной линии 5

Расположение дренажного шланга..... 5

Герметизация отверстий 5

Монтаж наружного блока

Электромонтаж..... 6

Монтаж дренажного патрубка..... 9

Подключение соединительной трубки 9

Стравливание воздуха..... 9

Вальцовка трубок..... 9

Дополнительная заправка хладагентом..... 10

Пробный пуск..... 10

СХЕМА МОНТАЖА

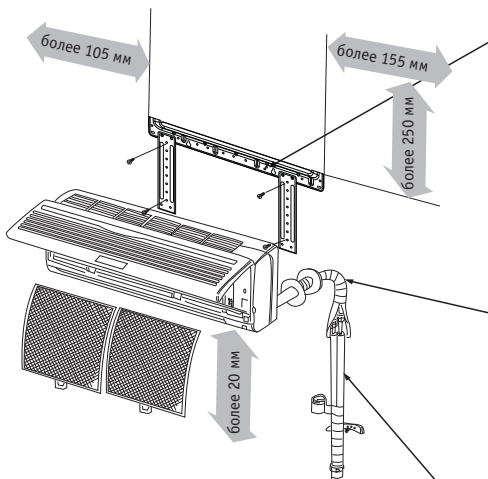

При помощи монтажного основания внутреннего блока наметить на стене его расположение.

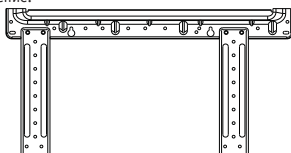

Примечание: разные модели оснащаются разными монтажными основаниями. В инструкции приводится примерный вид основания.

Фреоновод может выводиться сзади, справа, снизу или сзади слева

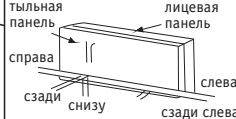

Примечание: подъемы дренажного шланга запрещены.

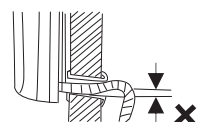

Внимание

Максимально допустимая длина соединительного фреоновода - 10 м. Перепад высот между внутренним и наружным блоками не должен превышать 5 м.

При монтаже фреоновода на металлической опоре или на металлической сетке между трассой и стеной следует проложить деревянную доску, либо обернуть трассу 7-8 слоями изоляционной ленты.

Соединительную трассу необходимо закрыть теплоизоляционной муфтой.



Толщина теплоизоляции должна составлять не менее 8 мм.

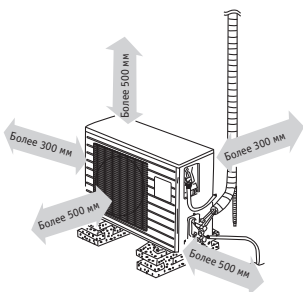

Простая сплит-система

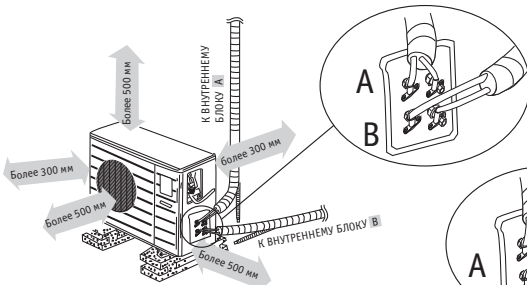

Инверторная мульти-сплит система с двумя внутренними блоками

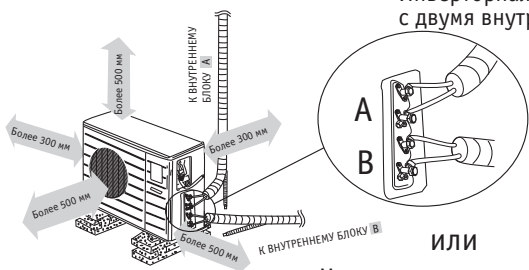

ИЛИ

Мульти-сплит система с двумя внутренними блоками

ИНСТРУКЦИЯ ПО МОНТАЖУ

1 Выбор места монтажа внутреннего блока

- Запрещается загромождать воздухозаборные и воздухораспределительные отверстия.
- Перепад высот между внутренним и наружным блоками не должен превышать 5 м.
- Стена должна быть достаточно прочной, чтобы выдерживать массу агрегата и предотвращать его вибрацию.
- Блок не должен располагаться под воздействием прямых солнечных лучей.
- Необходимо обеспечить надлежащий отвод конденсата и подключение дренажной линии к наружному блоку.
- Блок не должен располагаться вблизи ламп дневного света.
- Блок должен располагаться на расстоянии не менее 1 метра от телевизора, радиоприемника и других бытовых приборов.

2 Выбор места монтажа наружного блока

- Конструкция должна быть достаточно прочной, чтобы выдерживать массу агрегата и предотвращать его вибрацию.
- Блок должен располагаться в хорошо проветриваемом и незапыленном месте, не подвергаться непосредственному воздействию дождя и прямых солнечных лучей.
- Поток выходящего воздуха и шум при работе блока не должны мешать окружающим.
- Запрещается загромождать воздухозаборные и воздухораспределительные отверстия.
- Запрещается располагать блок вблизи мест возможной утечки легковоспламеняющегося газа.

МОНТАЖ ВНУТРЕННЕГО БЛОКА

1 Крепеж монтажной пластины

Примечание: вид монтажной пластины в разных моделях отличается; в данной инструкции их изображение приводится только для иллюстрации.

- Крепеж монтажной пластины

Монтажная пластина должна быть закреплена на прочной стеновой конструкции.

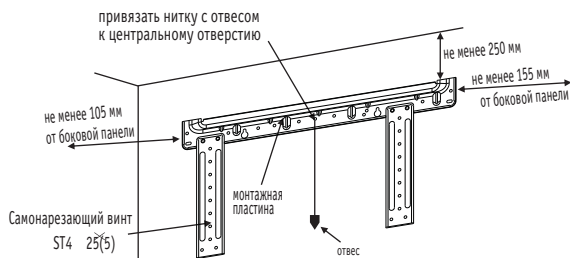

ПРИМЕЧАНИЕ:

- Во избежание вибрации монтажной пластины ее необходимо зафиксировать в отверстиях, отмеченных стрелками.
- Если используются анкерные болты, следует просверлить два отверстия (11 x 20 или 11 x 26) на расстоянии 450 мм.

- Просверлить в стене отверстия

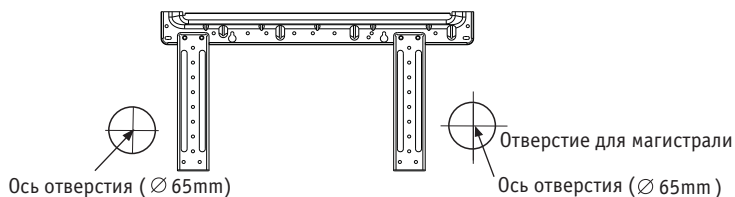

Процедура:

1. В соответствии с монтажным шаблоном просверлите в стене отверстия.
2. Диаметр отверстия должен составлять 65 мм.

2 Электромонтаж

- Откройте лицевую панель.
- Выверните винты из крышки электрической секции, выдвиньте ее.
- Выверните винты из крепления.
- Подключите кабель.
- Установите на место крепление и крышку электрической секции.

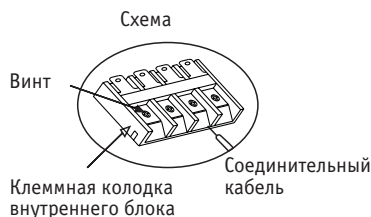

Примечания:

Монтаж должен проводиться в соответствии с действующим законодательством.

Монтаж кондиционера в прачечных запрещен.

Блок должен располагаться на высоте не менее 2,3 м от пола.

Блок должен располагаться вблизи гнезда питания.

Для моделей хладопроизводительностью более 4,6 кВт (17000 btu/ч) проводку необходимо оснастить размыкателем с зазором между контактами не менее 3 мм, а также УЗО номиналом не менее 10 мА.

3 Подключение дренажного шланга

■ Примечания:

- Дренажный шланг должен проходить под соединительной трубкой.
- Перекручивать дренажный шланг запрещено.
- Запрещается тянуть за шланг во время его изоляции.
- Проходящий в помещении участок дренажного шланга необходимо теплоизолировать.
- Соединительную трассу и дренажный шланг необходимо обернуть войлочной лентой. В местах, где линия соприкасается со стеной, необходимо проложить теплоизолирующие вставки.

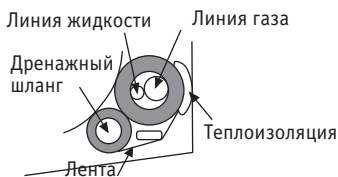

■ Направление вывода трубных линий

- Если трубка выводится через правую боковую панель внутреннего блока, прорежьте заглушку "1".
- Если трубка выводится из правого нижнего угла, прорежьте заглушку "2".
- Если трубка выводится с левой стороны внутреннего блока, прорежьте заглушку "3".

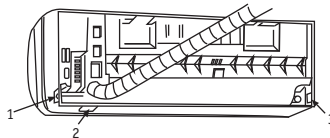

■ УСТАНОВКА ДРЕНАЖНОГО ШЛАНГА

- Если трубка выходит с левой стороны внутреннего блока, дренажную трубку следует переустановить во избежание протечек
- Для переустановки шланга следует поменять местами дренажный шланг и заглушку.
- Неплотно прилегающие элементы могут привести к протечкам жидкости.

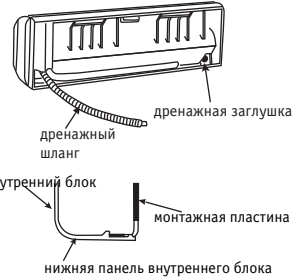

4 Монтаж внутреннего блока

Пропустить трубку через отверстие в стене; навесить внутренний блок на монтажную пластину, надавив на нижнюю часть бюлока до щелчка.

5 Присоединение трубойной линии

- Со стороны внутреннего блока кол-во изгибов линии не должно превышать 10.
- Со стороны внутреннего и наружного блоков кол-во изгибов линии не должно превышать 15.
- Радиус изгиба не должен превышать 10 см.
- Заглушка трубки испарителя срезается непосредственно перед началом монтажа. Стравите воздух, открутите гайку соединительного патрубков испарителя (рис. 1).
- Нанесите масло на место соединения и на раструб.
- Отцентрируйте патрубков с раструбом соединительной линии, затяните гайку ключом (рис. 2).

⚠ Внимание

Трубки внутреннего блока находятся под давлением; ослабление гайки для стравливания воздуха недостаточно.

Применение излишней силы может повредить трубки.

диаметр трубки	крутящий момент (Н*м)
6.35 мм (1/4 ")	12.0---15.0
9.52 мм (3/8 ")	33.0---36.0
12.7 мм (1/2 ")	40.0---45.0
15.88 мм (5/8 ")	73.0---78.0

патрубок испарителя

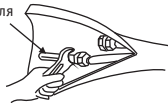

(рис. 1)



(рис. 2)

6 Расположение дренажного шланга

- Для надлежащего отвода конденсата дренажный шланг должен проходить с уклоном вниз. Ниже приводится правильный и неправильные способы его расположения.

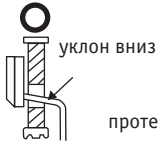

(рис. 1)



(рис. 2)



(рис. 3)



(рис. 4)



(рис. 5)

- Если дренажный шланг недостаточно длинный для присоединения к внутреннему блоку, его можно удлинить шлангами, идущими в комплекте.
- Проходящий через помещение участок дренажного шланга должен быть обернут особым теплоизолирующим материалом.

7 Герметизация отверстий

- Замазкой заделайте отверстия в стене.
- Хомутом зафиксируйте трубу в требуемом положении.

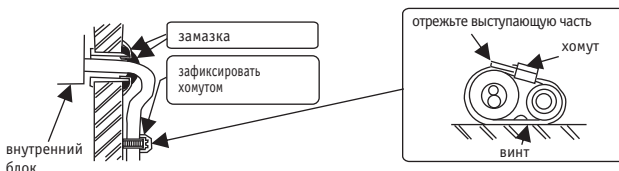

Монтаж наружного блока

1 Электромонтаж



Простая сплит-система

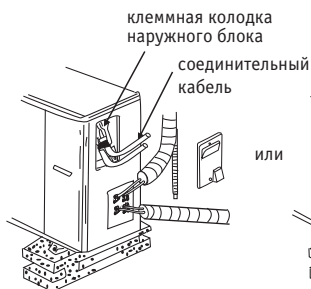

Мульти-сплит система с двумя внутренними блоками

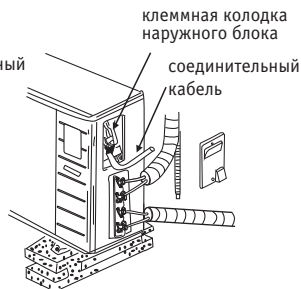

Электромонтаж для модели 6 кВт (21000 btu/час)

- 1 Выверните два винта сервисной дверцы и извлеките ее.

Кабель можно пропустить через тыльное отверстие, отверстие для трубных линий или через выбиваемое отверстие. Если кабель выводится с тыльной стороны, магистраль наружного блока следует закрепить на кронштейне.

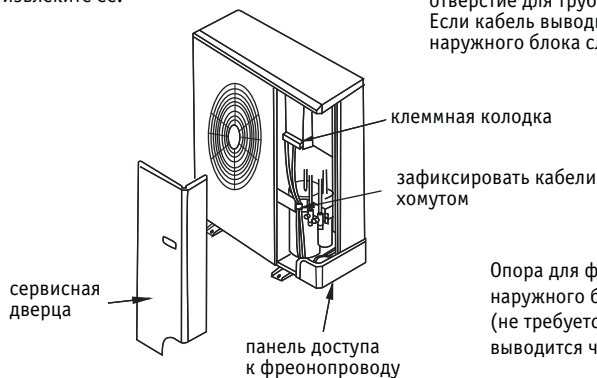

Опора для фреонопровода наружного блока (не требуется, если кабель выводится через другие отверстия)

- 2 Ослабьте два винта на фиксирующей скобе и высвободьте ее.

- 4 Затяните винт фиксирующей скобы.

- 3 Ослабьте фиксирующий винт на клеммной колодке, пропустите через скобу силовой кабель и кабель передачи данных. Затем плотно зафиксируйте их на клеммной колодке винтом, особое внимание уделяя кабелю заземления.

- 5 Установите на место сервисную панель. После завершения монтажа фреонопровода и разводки кабелей выводящее отверстие следует изолировать (см. рис.).

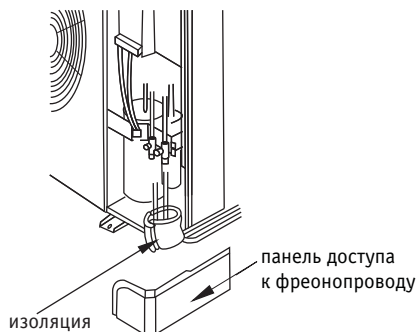
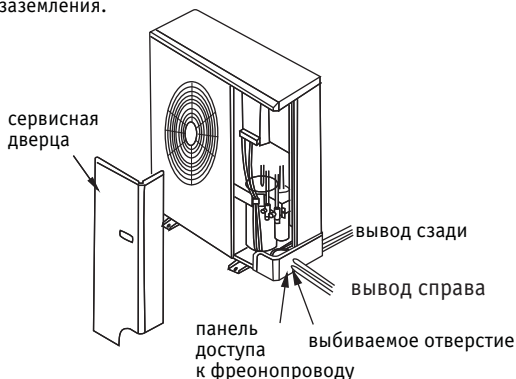

Схемы электроподключений

1500 - 4600 Вт

(5000-12000 BTU/h)

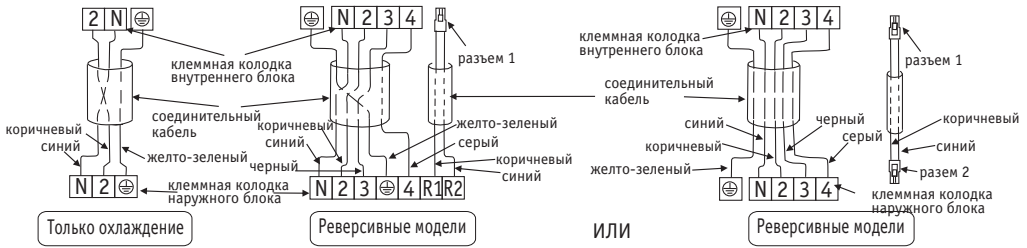

5000-5100 Вт

(17000-18000 BTU/h)

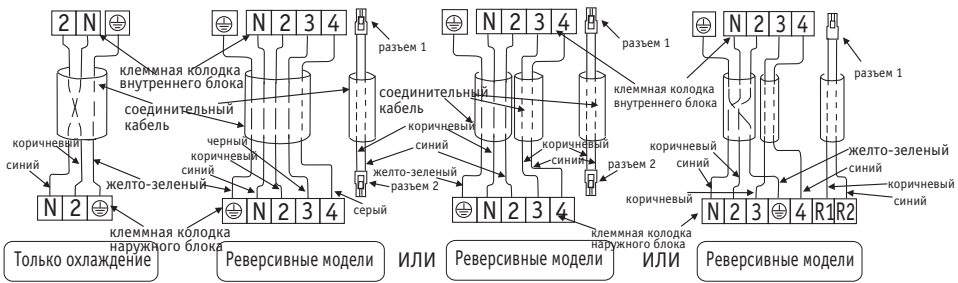

6000-7000 Вт

(21000-24000 BTU/h)

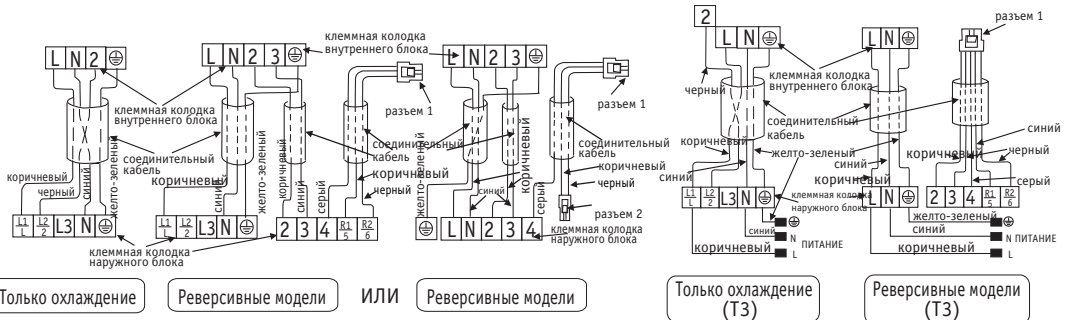

Инверторные модели



Инверторная мульти-сплит система с 2 внутренними блоками



Мульти-сплит система с 2 внутренними блоками

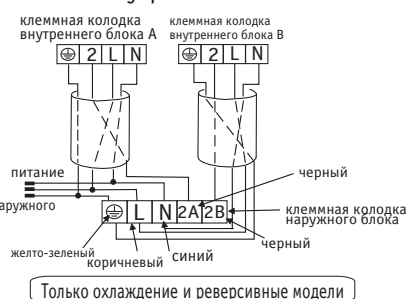

Примечание

- Если схема соединений отсутствует, следует воспользоваться электросхемой.
- Если фактическая цветовая маркировка отличается от приведенной на схеме, следует руководствоваться фактической маркировкой, учитывая тот факт, что следует соединять клеммы одного цвета.
- Разъем 1 подключается к соответствующему гнезду внутреннего блока.
- Разъем 2 подключается к соответствующему гнезду наружного блока.
- Если кабель для линии передачи данных приобретается отдельно, то рекомендуемая площадь сечения должна быть выше 0,75 мм².
- Если соединительный силовой кабель необходимо заменить, необходимо воспользоваться следующими типоразмерами:

Модель	Соединительный силовой кабель
≤2700Вт(10000BTU/h)	≥ 1.0 мм ²
3200Вт(11000BTU/h) -4000Вт(15000BTU/h)	≥ 1.5 мм ²
4500Вт(16000BTU/h) -8000Вт(28000BTU/h)	≥ 2.5 мм ²
8500Вт(29000BTU/h) -9500Вт(32000BTU/h)	≥ 4.0 мм ²
10000Вт(34000BTU/h)-11000Вт(38000BTU/h)	≥ 6.0 мм ²

Внимание

- При электромонтаже необходимо руководствоваться схемой, прикрепленной ко внутреннему и наружному блокам.
- Силовой кабель и линия передачи данных между блоками должны подключаться к индивидуальным клеммам в соответствии с приведенной схемой.
- Соединительные кабели должны быть закреплены хомутом.
- Внутренний и наружный блоки должны быть соединены специальным кабелем. При подключении запрещено прикладывать излишние усилия. Неплотное подключение может привести к возгоранию.
- Электрическая секция должна быть надежно присоединена и зафиксирована во избежание возгорания или поражения электрическим током из-за попадания внутрь пыли или влаги.
- Фреонопровод при работе системы разогревается; соединительный кабель не должен с ним соприкасаться.
- Силовой контур, к которому подключаются все блоки, должен соответствовать приведенным ниже параметрам по сопротивлению. Для более подробной информации следует проконсультироваться с местной электроэнергетической компанией. Эти данные могут изменяться без предварительного уведомления, поскольку оборудование постоянно обновляется.

Серия	Модель	Сопротивление, Ом
R22	6800W (24000BTU/h)	≤ 0.116
	5100W (18000BTU/h)	≤ 0.160
	3500W (12000BTU/h)	≤ 0.312
	3200W (11000BTU/h)	≤ 0.312
	2500W (9000BTU/h)	≤ 0.467
R407C	6500W (22000BTU/h)	≤ 0.204
	5100W (18000BTU/h)	≤ 0.162
	3500W (12000BTU/h)	≤ 0.148
	3300W (11500BTU/h)	≤ 0.121
	3200W (11000BTU/h)	≤ 0.121
	2500W (9000BTU/h)	≤ 0.323
	2000W (7000BTU/h)	≤ 0.302
	2 внутренних блока (25+25)	≤ 0.187
	2 внутренних блока (25+35)	≤ 0.138
R410A	6800W (24000BTU/h)	≤ 0.124
	5100W (18000BTU/h)	≤ 0.268

2 Монтаж дренажного патрубка (только для реверсивных моделей)

- Вставьте в одно из отверстий нижней панель наружного блока дренажный патрубок надлежащего размера и подключите его к линии отвода конденсата.



3 Подключение соединительной трубки

- Нанесите на соединение и развальцованный торец немного уплотнительного масла.
- Отцентрируйте патрубок и соединительную трубку; затяните гайку на соединительной трубке. Крутящий момент тот же, что и для соединительной трубки внутреннего блока.

4 Стравливание воздуха

- Выверните заглушку клапанов жидкости и газа, а также гайку сервисного патрубка.
- Шестигранным ключом поверните клапан на линии газа на 90° против часовой стрелки и через 10 секунд закройте его. Нанесите мыльную воду на соединения для проверки на предмет утечек газа. Если утечек не выявлено, снова поверните клапан линии жидкости на 90° против часовой стрелки.
- Через 10 секунд нажмите на сервисный штуцер линии газа; выходящий пар означает стравливание воздуха из системы.
- Шестигранным ключом поверните клапаны на линиях жидкости и газа против часовой стрелки до полного раскрытия, а затем закройте их и затяните.

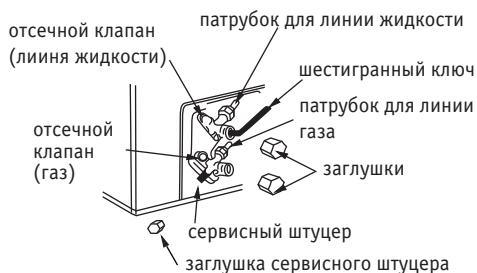

Внимание

Выпускать хладагент в атмосферу запрещено. Согласно Киотскому протоколу он является парниковым газом со следующим потенциалом глобального потепления: 1900 (R410A), 1600 (R407C), 1700 (R22).

5 Вальцовка трубок

- Трубки необходимо аккуратно разрезать труборезом.
- Уберите заусенцы с торца трубки.
- Навесьте гайку на соединительную трубку и развальцуйте торец трубки.

Наружный диаметр	A (мм)
6.35 мм (1/4 ")	2.0--2.5
9.52 мм (3/8 ")	3.0--3.5
12.7 мм (1/2 ")	3.5--4.0
15.88 мм(5/8 ")	4.0--4.5

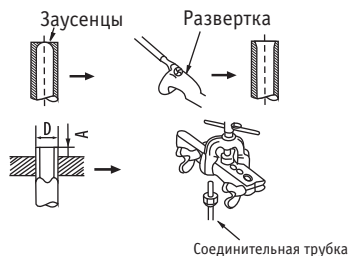
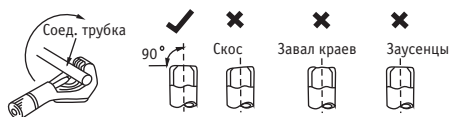

- Проверьте, что трубки развальцованы надлежащим образом.

6 Дополнительная заправка хладагентом

- Если длина соединительной трассы превышает 7 метров, требуется дополнительная заправка хладагентом.
Расчет для холодных моделей: $A = (L_m - 7m) * 15 \text{ г/м}$;
Расчет для реверсивных моделей: $A = (L_m - 7m) * 50 \text{ г/м}$.
A = объем требуемой заправки; L = длина соединительной трассы.

Длина соединительной трассы, м	7	8	9	10
Кол-во заправки для холодных моделей, г	0	15	30	45
Кол-во заправки для реверсивных моделей, г	0	50	100	150

- Стравите воздух.
- Закройте клапан на линии газа и подсоедините заправочный шланг (сторона низкого давления) к сервисному штуцеру. Откройте клапан газа.
- Подключите баллон с хладагентом к заправочному штуцеру и переверните его.
- Заправьте в систему требуемый объем хладагента (см. таблицу выше).
- Закройте клапан, отключите заправочную станцию и снова откройте клапан газа.
- Плотно затяните все клапаны и закройте их заглушками.

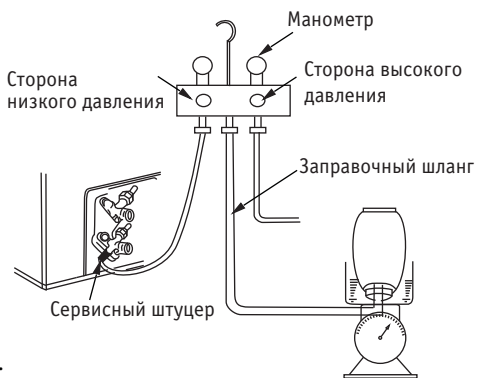

7 Пробный пуск

- Перед началом пробного пуска следует внимательно ознакомиться с техникой безопасности.
1. Принудительный пуск. Однократное нажатие кнопки принудительного пуска будет задействовать систему поочередно в следующих режимах:
 - Холодные модели: охлаждение → выкл
 - Реверсивные модели: охлаждение → нагрев → выкл
 2. Пуск с беспроводного пульта дистанционного управления.
Если при включении внутренний блок издает двукратный звуковой сигнал, то это означает, что кондиционером можно управлять с пульта ДУ. Для проверки корректной работы поочередно нажимайте кнопки пульта.

www.galanz.com